



**Умная стиральная машина с сушкой Xiaomi Mijia
Partition Washing Drying Machine 15kg (XHQG150XM21)
Руководство по эксплуатации**

■ Меры предосторожности

Важная информация

В данном руководстве пользователя содержится важная информация об установке, использовании и обслуживании данного аппарата. Пожалуйста, внимательно прочитайте инструкцию, чтобы правильно пользоваться стиральной машиной и продлить срок ее службы. Любые неисправности и убытки, вызванные несоблюдением мер предосторожности, указанных в инструкции по установке и эксплуатации, не подпадают под действие гарантии производителя, и производитель не несет никакой соответствующей ответственности.

ПРЕДУПРЕЖДЕНИЕ

Опасности или небезопасные действия, которые могут привести к серьезным травмам, смерти или материальному ущербу.

1. Внимание! Сетевая розетка стиральной машины должна быть надежно заземлена.
2. Детям строго запрещается управлять стиральной машиной или забираться на нее, а также играть в барабане для стирки/вращения, а также не позволять детям приближаться к стиральной машине без присмотра;
3. Не подключайтесь к источнику горячей воды;
4. При очистке и обслуживании сначала отключите вилку и отключите питание, а также не брызгайте водой непосредственно на панель стиральной машины;
5. Пожалуйста, закрепите сливную трубу перед использованием и убедитесь, что канализация не заблокирована;
6. Не подключайте и не отключайте вилку питания мокрыми руками;
7. Не размещайте стиральную машину в дождливых или влажных местах;
8. Пожалуйста, утилизируйте удаленную упаковку вовремя и держите ее в недоступном для детей месте;

9. Не ставьте стиральную машину рядом с источником огня и не кладите на стиральную машину зажженные сигареты, свечи и летучие вещества;
10. После использования, проветривания и сушки стиральной машины закройте дверцу стиральной машины, чтобы дети не прищемили себе руки;
11. Не кладите на стиральную машину тяжелые предметы;
12. Пожалуйста, не позволяйте непрофессионалам ремонтировать или модифицировать стиральную машину;
13. Не стирайте и не сушите одежду, испачканную керосином, бензином, растворителем и другими горючими материалами;
14. Не включайте стиральную машину при утечке газа;
15. При утилизации отработанных стиральных машин отрежьте шнур питания и уничтожьте панель управления.
16. Прибор с вентиляционными отверстиями внизу, отверстия не должны закрываться ковром.

Советы по стирке

1. Перед стиркой проверьте бирку руководства по стирке на одежде, состояние ткани одежды, подлежащей стирке, и подходящий метод стирки, указанный на бирке;
2. Чтобы получить наилучший эффект стирки, стирайте только один тип одежды в одном и том же цикле стирки. Одежду разных цветов стирайте отдельно, чтобы избежать окрашивания;
3. При стирке больших предметов одежды кладите в стирку два или три небольших предмета одежды вместе, чтобы избежать аномалий в программе стирки из-за несбалансированного веса;
4. Пожалуйста, проверьте все карманы перед стиркой, чтобы не повредить одежду расческами, монетами, ключами и т. д.;

■ Меры предосторожности

Меры предосторожности при сушке

Внимательно проверьте этикетку по уходу за бельем на одежде перед сушкой

- Не сушите одежду, отмеченную каким-либо значком на картинке справа, иначе она может быть повреждена;
- Не сушите одежду из шерсти, шелка и других белковых волокон;
- Не сушите костюмы, пальто на молнии, меха, меховые шубы, чонсамы, платья и другую одежду из подобных материалов;
- Не сушите одежду, постельное белье и т. д., содержащие клей.
- Не сушите легковоспламеняющуюся одежду, испачканную маслом, керосином, бензолом, спиртом и т.п.;
- Не сушите химически загрязненную одежду;
- Во избежание опасности, вызванной неправильным расчетом термовыключателя, не включайте питание во время перемещения;
- В случае чрезвычайной ситуации вы можете потянуть за кольцо аварийной дверцы. Если уровень воды или температура в машине слишком высоки, слейте воду или дождитесь охлаждения перед тем, как открыть дверцу.
- После открывания двери переустановите стопорное кольцо аварийной дверцы (Примечание: Кольцо аварийного открывания находится в нижней правой части машины.);
- Если питание отключается или машина выключается во время процесса сушки, температура внутри машины слишком высока и это время дверца не может быть открыта. Рекомендуется подождать, пока машина остынет и затем открывайте дверцу после включения питания. Не рекомендуется использовать операцию аварийного открывания двери;

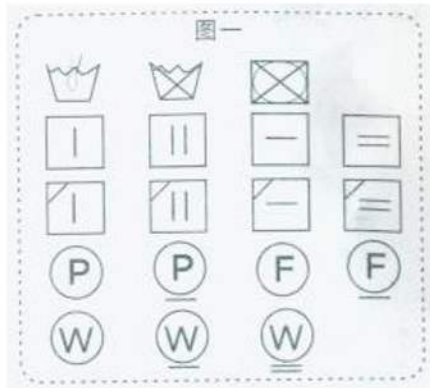

- Не используйте функцию сушки после добавления отбеливателя на одежду в процессе стирки и сушки, иначе одежда может изменить цвет или повредиться ткань;
- Обратите внимание, что при выборе функции стирки и сушки во время процесса стирки скорость отжима будет увеличена автоматически. Чтобы защитить одежду, не кладите одежду из деликатной ткани;
- Примечание: по окончании сушки не прикасайтесь длительное время к металлической поверхности внутри стиральной машины или стеклу дверцы, иначе можно получить ожоги;
- При выборе сушки не превышайте указанную максимальную мощность сушки, в противном случае это повлияет на эффект сушки и приведет к ее сбою.
- Отрегулируйте время сушки и держите кран подачи воды открытым. Если на входе воды нет или давление воды низкое, это повлияет на эффект сушки..
- Для получения лучшего эффекта сушки рекомендуется сушить большие вещи, такие как полотенца, одеяла и покрывала, отдельно;
- Максимальный вес белья для сушки - до 7 кг;
- Сушку нельзя использовать, если для очистки одежды используются химикаты:
- Не допускается скопление хлопкового ворса вокруг сушильных машин.
- Должна быть обеспечена достаточная вентиляция, чтобы предотвратить попадание обратного потока газа;
- Ковер не должен закрывать вентиляционные отверстия прибора;
- Не допускается попадание внутрь посторонних приборов.
- Запрещается вывод вентиляции в дымоходы для устройств, подающих дымовые газы или подобные.

■ Меры предосторожности

Меры предосторожности при стирке:

- Перед стиркой проверьте этикетку по уходу за бельем на одежде. Одежду, отмеченную на рисунке 2 справа, нельзя стирать в стиральной машине, иначе она может быть повреждена.
- Не стирайте легковоспламеняющуюся одежду, испачканную бензином, бензином, бензолом, спиртом и т. д.
- Не стирайте одежду, загрязненную химикатами.
- Не стирайте бестгалтеры на косточках;
- Не стирайте одежду из тканей с металлическими нитями;
- Не стирайте плащи и другую непромокаемую одежду, которую нельзя стирать в машине;
- Не стирайте шерстяные пиджаки, пальто, кожаное пальто, кожаную одежду;
- Не стирайте одежду, которая легко зацепится и порвется, например с кружевами или тонкими лямками;
- Не стирайте одежду, склонную к окрашиванию или растрескиванию, например, с рисунками и отстрочками разных цветов;
- Не стирайте одежду с несъемными металлическими или пластиковыми украшениями;
- Стирайте одежду, склонную к катышкам, вывернутой наизнанку;
- Одежду разных цветов стирайте отдельно, чтобы не предотвратить окрашивание тканей;
- Снимайте крючки, кольца и другие аксессуары при стирке штор;

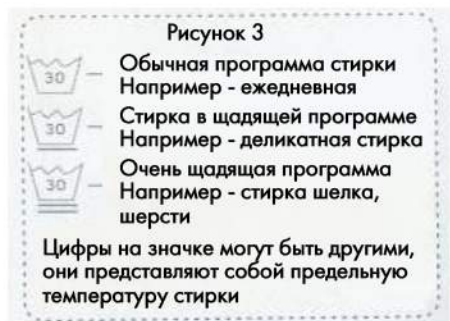
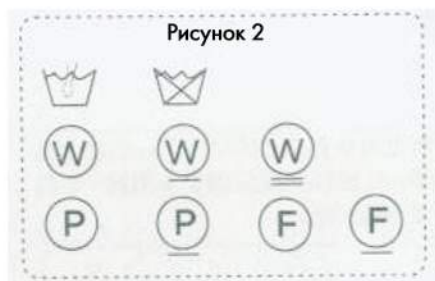

- Перед стиркой проверьте этикетку программы стирки на одежде и выберите соответствующую программу, как показано на рисунке 3;
- Используйте щетку для удаления песка и грязи с одежды и с внутренней стороны;
- Удалите украшения с одежды (броши и т.п.);
- Застегнуть пояс одежды, застегнуть пуговицы и застегнуть молнию;
- Емкость верхнего барабана маленькая, рекомендуется стирать белье небольшого объема;
- Не стирайте ковры и другие тяжелые и супервпитывающие предметы, которые легко могут вызвать дисбаланс машины и ненормальную вибрацию;
- Перед стиркой проверяйте все карманы, чтобы не повредить одежду картами, монетами, ключами и т.п.;
- Когда пятен много, сначала используйте небольшое количество средства для стирки, чтобы почистить место с большим количеством пятен, и поместите его в стиральную машину для стирки;
- Перед началом стирки убедитесь, что белье не попало в уплотнительное кольцо, чтобы не повредить одежду и уплотнительное кольцо дверцы;
- При стирке крупных предметов одежды кладите в стирку два или три небольших предмета одежды вместе, чтобы избежать аномалий при стирке и отжиге из-за неравномерного веса;

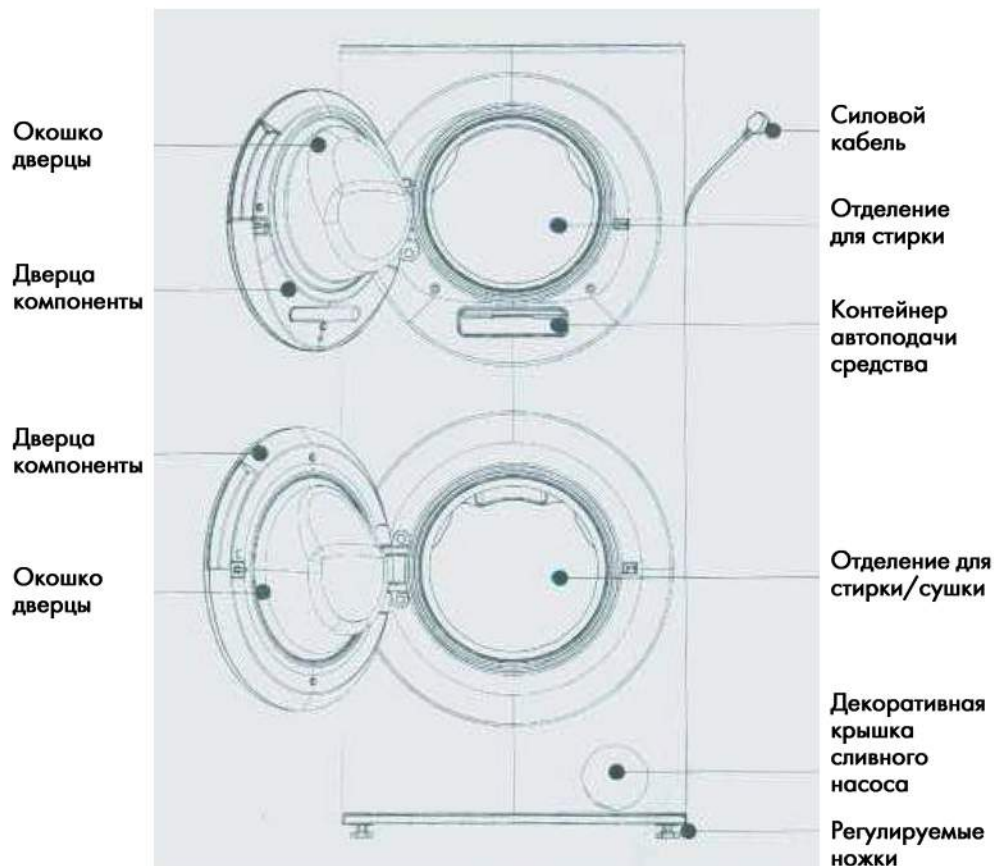

Включение

После того, как стиральная машина установлена устойчиво, ее следует подключить к розетке, для подачи электропитания, и запрещается использовать удлиннители и переходники. Если шнур питания поврежден, во избежание опасности он должен быть заменен и отремонтирован производителем, профессиональным отделом технического обслуживания или аналогичным квалифицированным персоналом.

Операционные процедуры

1. Прежде чем использовать эту машину, убедитесь, что она установлена правильно в соответствии с инструкциями по установке.

2. Если вам нужно работать одновременно с верхним и нижним баками, повторите шаги 2-5:

1. Подтвердите, что установка завершена. После добавления стирального порошка/смягчителя/специального средства коснитесь переключателя. Включите питание.

2. Коснитесь экрана, чтобы выбрать верхний или нижний бак.

3. Загрузите одежду и выберите соответствующую программу стирки.

4. Установите параметры стирки/сушки в соответствии с требованиями к белью и добавьте соответствующие дополнительные функции.

5. Выполнив все приготовления, нажмите  для запуска программы.

Начало стирки

После настройки соответствующих параметров и дополнительных функций коснитесь значка  на экране дисплея, чтобы начать стирку.

Уведомление:

1. Перед отправкой с завода новая машина испытывается впрыском воды, и может быть остаток конденсация пара или остаток водяного пара;
2. При первом использовании рекомендуется запустить программу «простая самоочистка» последовательно для верхнего и нижнего барабана, чтобы выполнить глубокую очистку внутреннего барабана;
3. Влияние окружающей среды, например напряжения и давления воды. Верхний и нижний барабаны не могут запускать программу стирки/сушки с подогревом одновременно, когда две программы запускаются одновременно, стиральный барабан, в котором запущена программа сначала запускает воду, а стиральный бак, где находится другая программа, после;
4. Интерфейс или фон могут обновлять время из-за взаимного исключения или статуса отжима. Фактическое отображение имеет преимущественную силу.



Выбор верхнего барабана

Выбор нижнего барабана



Кнопка питания.
Длительное нажатие для включения.

Пуск / Пауза.
Запустить / приостановить программу

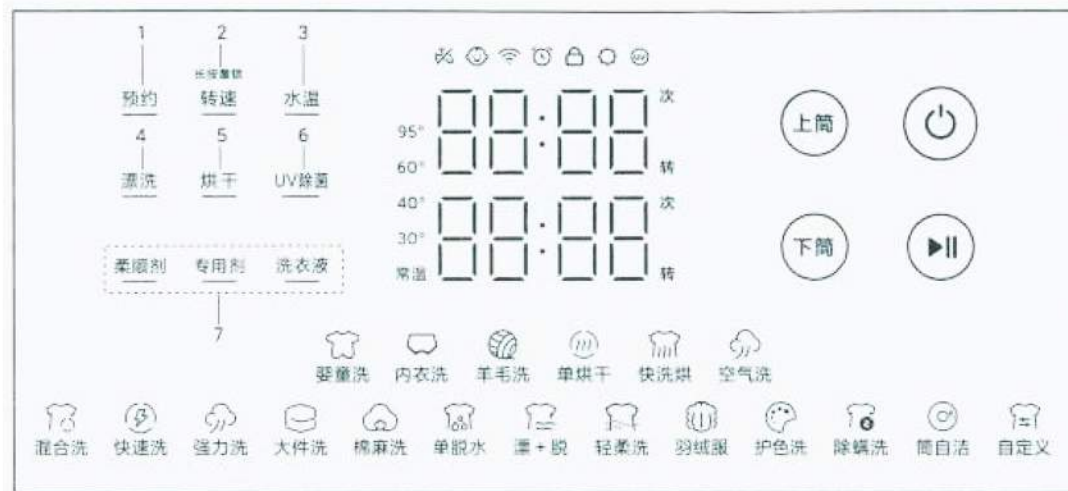

Стирка детской одежды	Подходит для машинной стирки детской одежды и одежды для малышей.
Стирка нижнего белья	Подходит для стирки нижнего белья.
Стирка шерсти	Подходит для машинной стирки шерстяных тканей
Разовая сушка	Сушите одежду отдельно. Стиральная машина автоматически взвешивает, чтобы определить время сушки одежды.
Быстрая стирка и сушка	Подходит для легкой и легкой одежды с меньшим количеством пробуждения и автоматической сушкой после быстрой стирки
Паровая обработка	Не нужно стирать водой. Используйте пар для проникновения. Осуществите капание и дезодорацию менее изношенной одежды, а также имеет функцию удаления складок.
Смешанная стирка	Подходит для стирки большинства несортированных вещей.
Быстрая стирка	Подходит для стирки слабозагрязненного и светлого белья.
Интенсивная стирка	Подходит для стирки умеренно или сильно загрязненного белья, перед машинной стиркой рекомендуется предварительно нанести стиральный порошок на сильно загрязненные участки.
Негабаритная стирка	Подходит для домашнего текстиля или интенсивной стирки
Стирка хлопка	Подходит для стирки хлопчатобумажных и льняных тканей

Отжим	Только отжим
Полоскание + отжим	Полоскание и отжим
Деликатная стирка	Подходит для стирки слабозагрязненной или деликатной одежды.
Стирка пуховой одежды	Пуховая одежда, которую можно стирать в машине
Сохранение цвета	Подходит для стирки цветной и темной одежды. Уменьшает риск выцветания одежды.
Удаление пылевых клещей	Удаление пылевых клещей
Очистка барабана	Подходит для очистки барабана стиральной машины. Можно добавлять специальное моющее средство. Нельзя добавлять одежду.
Стерилизационная стирка	Дезодорируйте и стерилизуйте одежду при более низкой температуре. Подходит для стирки одежды, устойчивой к температуре. (Введите программу стерилизации +60°C через терминал APP, который соответствует стандарту GB21551.5-2010. Эффект стерилизации достигается за счет пастеризации, а степень стерилизации составляет 99,99%. Поскольку прибор оснащен системой нагрева)
Настройка	Заводская настройка по умолчанию: (верхний барабан - это белье из натуральных волокон, а нижний барабан - стирка с химическими волокнами). Выберите программу и сброс параметров через приложение для настройки, и в следующий раз, когда вы выберете настройку, это будут программа и параметры, которые вы выбрали в прошлый раз.

Функциональные инструкции

1. Кнопка отложенного запуска

После выбора программы установите время резервирования. Время резервирования является временем окончания программы стирки - текущее время резервирования будет отображаться в окне оставшегося времени. Если вы отмените отложенный запуск, она вернется к отображению текущего оставшегося времени. Максимальное время, на которое можно отложить запуск - 24 часа для выбранной программы. (Если общее время стирки выбранной программы превышает 1 час, время встречи может быть выбрано только от 2 до 24 ч. доп.)

2. Кнопка регулировка отжима.

После выбора программы используйте эту кнопку для выбора скорости отжима. На дисплее отобразится выбранная в данный момент скорость.

3. Кнопка температуры воды. После выбора программы используйте эту кнопку для выбора температуры воды для стирки. На дисплее отображается текущая выбранная температура.

4. Кнопка полоскание.

После выбора программы используйте эту кнопку, чтобы выбрать количество полосканий, чтобы улучшить эффект стирки.

5. Кнопка сушки.

Нажмите кнопку питания и включите машину. Выберите эту функцию и включите опцию сушки. Доступны только некоторые программы.

6. Кнопка УФ-стерилизации.

Выберите эту кнопку. Это может усилить функцию стерилизации ультрафиолетовым излучением. Нажмите эту кнопку еще раз, чтобы отменить функцию стерилизации; для защиты белковых тканей ее нельзя использовать для стирки без нити и стирки шерсти .

7. Кнопка автоматического дозирования (смягчитель, специальный агент, жидкое средство для стирки). Введение функции: Вы можете заранее добавить стиральный порошок, смягчитель и специальный агент в соответствующий входной порт, а соответствующие объемы составляют 950 мл, 450 мл и 400 мл соответственно. После выбора программы программа запустится и будет разумно оценивать в соответствии с содержимым и автоматически зальет средство для стирки.

Смягчитель
(кондиционер)

Нажмите эту кнопку, чтобы включить или выключить эту функцию и автоматически выпускать смягчитель. Когда смягчитель отсутствует, значок мигает. Его необходимо добавить.

Специальный
агент

Нажмите эту кнопку, чтобы включить или выключить эту функцию и автоматически выпускать специальный агент. Когда специальный агент отсутствует, значок мигает. Его необходимо добавить.

Жидкое средство
для стирки

Нажмите эту кнопку, чтобы включить или выключить эту функцию и автоматически выпускать средство для стирки. Когда средство для стирки отсутствует, значок мигает. Его необходимо добавить.

8. При запуске стирки дверца автоматически блокируется

Во время стирки на дисплее горит индикатор закрытого замка. После нажатия кнопки «Старт/Пауза» для остановки барабана стирки/отжима подождите несколько секунд, если условие открытия дверцы выполнено, дверной замок будет разблокирован автоматически, и на дисплее отобразится индикатор открытого замка. Дверь не будет открываться во время режима работы с высокой температурой. Дверца не будет открываться до тех пор пока уровень воды слишком высок. В случае, когда дверь не может быть открыта, но это необходимо для предотвращения чрезвычайной ситуации, можно использовать аварийный открыватель двери.

(Подробнее см. в разделе «Техническое обслуживание».)

9. Способ дозагрузки одежды

После нажатия кнопки «Старт/Пауза» в процессе стирки и ожидания в течение нескольких секунд, если выполняется условие открывания дверцы, замок дверцы автоматически снимается, и дверцу можно открыть для добавления белья. Функция добавления одежды после начала стирки должна соответствовать условиям разблокировки двери, например, если температура высокая или уровень воды слишком высок, невозможно будет совершить дозагрузку.

10. Процедура смены программы

Для смены режима стирки необходимо нажать кнопку «Пауза», после чего выбрать новую программу и запустить. Новая программа перезапустит стирку с новыми параметрами.

Выбор барабана можно осуществлять двумя способами.

1. Коснитесь кнопки питания в течение 1 секунды, и после входа в состояние включения вы по умолчанию войдете в интерфейс нижнего барабана;
2. Чтобы переключать барабан, используйте кнопки верхнего и нижнего барабана. В состоянии выбора пользователь может выбрать соответствующий режим стирки в соответствии с типом белья и установить параметры стирки, дополнительные функции и т. д.

(Рекомендуется использовать значки выбора барабана на панели вместо кнопки питания)

При выборе барабана, иконка подсвечивается. После чего можно выбрать режим стирки и тип белья, которые также отобразятся на дисплее. Пример на рисунке ниже:

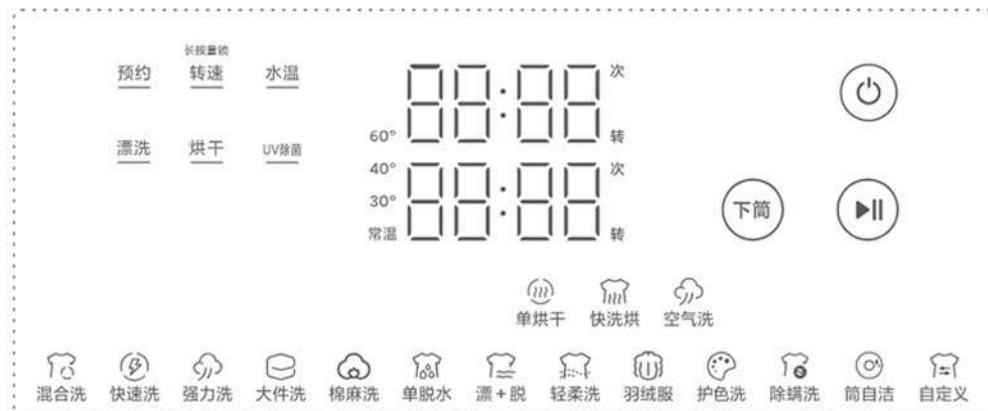
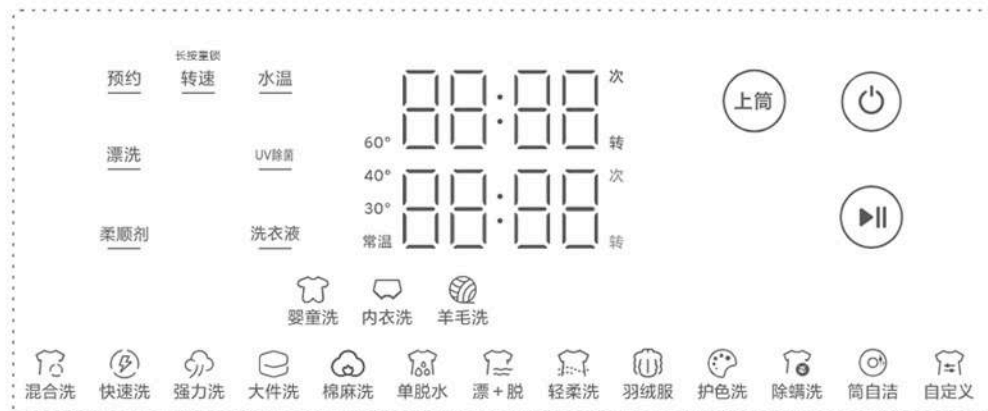

13. Инструкция по использованию моющих средств

Смягчитель

- Заполняется автоматически во время последнего полоскания.
- Если вы используете концентрированный смягчитель, пожалуйста, равномерно разбавьте его соответствующей пропорцией воды и влейте в контейнер для моющего средства.

Специальное моющее

- Пожалуйста, используйте специальные моющие средства для специальных процедур верхнего цилиндра: например, стиральный порошок для матери и ребенка, специальные моющие средства для нижнего белья, моющие средства для шерсти и т.д.

Обычное моющее средство

- Используйте жидкий синтетический стиральный порошок с низким пенообразованием.
- Если вы используете концентрированное жидкое моющее средство для стирки, разбавьте его соответствующей пропорцией воды и введите в контейнер для моющего средства.



Контейнер для автоматической раздачи средства

Меры предосторожности при заливке моющего средства

1. Во время первых трех использований в дополнительный трубопровод заливается меньше моющего средства, что не повлияет на последующее использование.
2. Автоматическая доставка включена по умолчанию после каждой загрузки, если нужно изменить, то нужно настроить вручную.
3. После отключения функции автоматического дозирования необходимо вручную дозировать моющее средство, если оно не дозируется автоматически во время стирки.
4. Когда функция автоматической доставки включена, пожалуйста, не доставляйте вручную! В противном случае слишком большое количество пены легко вызовет пеногашение или отбеливание не будет чистым.
5. Добавляйте жидкость медленно, поверхность уровня жидкости не должна превышать отметку MAX.

6. Не загружайте стиральный порошок, гранулы для стирки, таблетки для стирки, отбеливатель, дезинфицирующие средства и другие твердые или вызывающие коррозию жидкости во впускное отверстие.

7. Если необходимо добавить твердые или коррозионно-активные жидкости, такие как стиральный порошок, гранулы для стирки, таблетки для стирки, отбеливатель и дезинфицирующие средства, их можно загрузить через загрузочное отверстие.

14. Данные программы

Название программы	Выбор цилиндра	Производительная мощность стирки (кг)		Производительная мощность сушки (кг)
		верхний цилиндр	нижний цилиндр	нижний цилиндр
		XHQG150XM21	XHQG150XM21	XHQG150XM21
Панель параметров программы				
Смешанная стирка	любой	5	10	7
Быстрая стирка	любой	1	2	2
Интенсивная стирка	любой	5	10	7
Негабаритная стирка	любой	3	6	6
Стирка хлопка	любой	5	10	7
Разовая сушка	любой	5	10	7
Полоскание + отжим	любой	5	10	7
Деликатная стирка	любой	2	4	-
Стирка пуховой одежды	любой	2	4	-
Удаление пылевых клещей	любой	1	3	3
Сохранение цвета	любой	1	2	2
Очистка барабана	любой	0	0	-
Настройка	любой	-	-	-
Стирка шерсти	верхний	1	-	-
Стирка детской одежды	верхний	3	-	-
Стирка нижнего белья	верхний	2	-	-
Разовая сушка	нижний	-	-	7
Быстрая стирка и сушка	нижний	-	1	1
Паровая обработка	нижний	-	-	1

Название программы	Выбор цилиндра	Производительная мощность стирки (кг)		Производительная мощность сушки (кг)
		верхний цилиндр	нижний цилиндр	нижний цилиндр
		XHQG150XM21	XHQG150XM21	XHQG150XM21
Варианты программ в приложении				
Стирка новой одежды	любой	1	2	2
Стирка рубашек	любой	2	4	4
Стирка при высокой температуре	любой	3	6	6
Стирка шелка	любой	1	2	-
Стирка куртки	любой	2	4	-
Стерилизационная стирка	любой	1	3	3
Промывка химических волокон	любой	3	6	6
Стирка джинсовой ткани	любой	2	4	4

Советы:

1. Время, необходимое для запуска программы, зависит от давления воды на входе, условий слива, текстуры одежды, веса и температуры воды.
2. Во время использования обоих цилиндров для стирки они не будут выполнять одновременно функции паровой обработки, сушки или отжима. Это связано с ограничением мощности всей машины. Цилиндры будут с задержкой работать в режиме выбора приоритета на действия, поэтому фактическое время стирки будет отличаться от отображаемого времени. Это не считается неисправностью!
3. Во время процесса стирки и сушки отображаемое оставшееся время будет увеличиваться в зависимости от воспринимаемого веса одежды, что является нормальным явлением. Это не считается неисправностью!
4. Из-за разницы в текстуре одежды и типа стирки, если скорость низкая, эффект полоскания может быть плохим, и количество полосканий может быть соответственно увеличено.
5. Конфигурация параметров каждой программы в таблице различается для разных машин!

15. Обслуживание

Очистка картриджа

После того, как стиральная машина использовалась в течение определенного периода времени, в стиральном барабане может образоваться налет. Избавиться от него можно с помощью программы самоочистки барабана.

(Примечание. Во время выполнения программы самоочистки можно использовать специальное моющее средство для очистки налета. Осуществлять стирку одежды в этом режиме нельзя.)

Отверстие для подачи воды

После длительного использования фильтр на входе подачи воды может быть засорен скопившейся грязью, для его очистки выполните следующие действия, показанные на рисунке ниже. Но прежде, убедитесь, что водопроводный кран закрыт, и шнур питания не подключен.

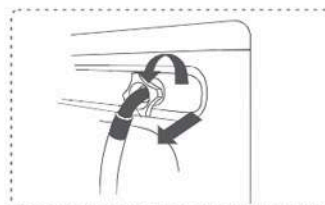

- 1 Освободите и отсоедините наливной шланг от задней части стиральной машины. Накройте соединение тканью, чтобы предотвратить разбрызгивание воды.

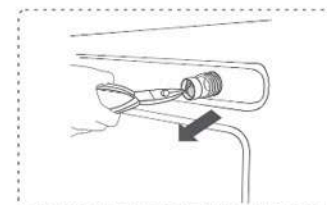

- 2 С помощью узкогубцев вытащите колпачок фильтра из отверстия впускного клапана и хорошо промойте его.

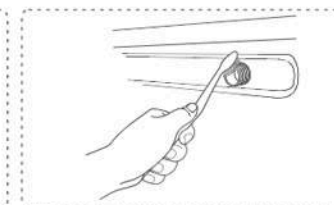

- 3 Очистите внутреннюю и внешнюю часть резьбового соединения щеткой. Установите фильтр воды на место. Подсоедините шланг к резьбе на место. Убедитесь, что надежно закрепили шланг, для этого откройте водопроводный кран, утечек в местах подключения воды быть не должно.

Чистка фильтра сливного насоса (рекомендуется делать раз в месяц)



Режим очистки контейнера для моющих средств

а) Как войти в режим очистки:

1. Во включенном состоянии одновременно нажать кнопки «моющее средство» и «очистка от клещей» на 5 секунд, система перейдет в специальную программу очистки контейнера для моющего средства, при этом будет звучать зуммер(звуковой сигнал).

2. После входа в этот специальный режим все программные кнопки будут выключены, а функциональные кнопки(смягчитель, моющее средство и специальное моющее средство) продолжают мигать; все остальные выключены; в области отображения оставшегося времени появится надпись - «DClr».

3. Выйти из этого режима можно после выключения и повторного включения кнопкой или после сброса питания.

б) Отображение на дисплее во время очистки контейнера:

1. Используйте кнопки «моющее средство», «смягчитель» и «специальное моющее средство», чтобы переключиться на нужный отсек для очистки, выбранный значок сразу подсветится, невыбранный будет мигать, а в области отображения оставшегося времени появится время очистки, которое зависит от выбранной чейки: моющее средство - «0:35», смягчитель - «0:25», специальное моющее средство - «0:25».

2. После нажатия кнопки «Старт/Пауза» выбранный значок моющего средства останется подсвеченным, невыбранный - погаснет, оставшееся время будет мигать.

3. Перед завершением процесса нажмите кнопку паузы, чтобы отключить все нагрузки, завершить процесс и вернуться в состояние ожидания, для повторного выбора.

4. Когда процесс очистки камеры завершится, дисплей вернется в режим ожидания и прозвучит звуковой сигнал об окончании. После завершения процесса вы можете повторно выбрать камеру очистки.

Открытие аварийного слива после очистки



1. После того, как очистка будет завершена(вода слита), повернуть аварийный слив налево, снять крышку, достать фильтр с накопившимися остатками, и слить остатки воды; очистить фильтр, установить его на место и повернуть аварийный клапан направо.

2. Аварийное открывание двери. Потяните кольцо открывания двери, как показано на рисунке. После открытия двери, пожалуйста, переустановите кольцо дверцы.

ВАЖНО! Перед открытием двери убедитесь, что вода слита, и будьте осторожны, чтобы не обжечься водой высокой температуры.

Ежедневный уход за машиной

Пожалуйста, регулярно протирайте внутреннюю и внешнюю дверцы обоих цилиндров, а так же резиновое уплотнительное кольцо дверцы от скопившегося конденсата. Он образуется в верхнем цилиндре при сушке нижнего цилиндра. Это необходимо чтобы предотвратить рост бактерий. Если в канавке уплотнительного кольца дверцы есть посторонние предметы, такие как штифты, своевременно извлеките их.

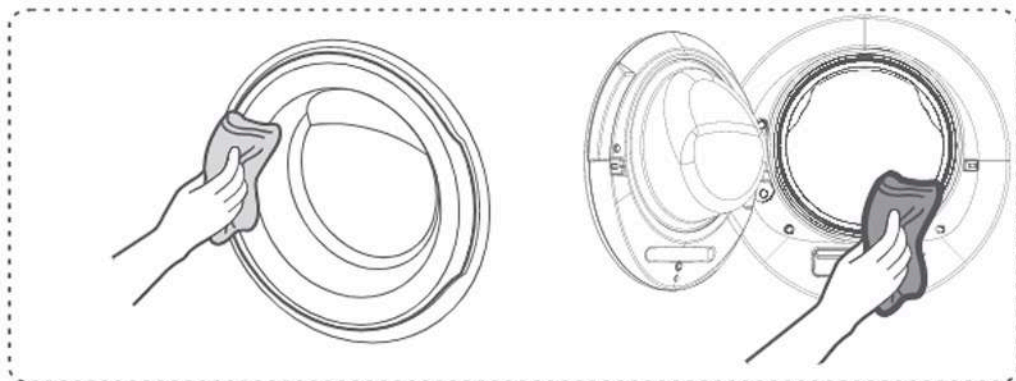

Использование при температуре ниже 0°C

Использовать машину при температуре ниже 0 °С запрещено, система подачи воды может быть повреждена; так же не рекомендуется использовать машину после транспортировки по минусовой температуре; рекомендуется переместить машину в помещение с температурой выше 0 °С и дать постоять в течение дня, чтобы возможно скопившейся лед растаял. Только после этого можно использовать аппарат.

16. Самопроверка аномалий

Состояние	Феномен	Причина
Перед первым запуском	В новой машине есть остатки воды	Перед отправкой с завода стиральная машина должна пройти проверку качества. Если в барабане остается небольшое количество воды, это нормальное явление.
	При включении появляется программа "Очистки барабана"	Если вы стираете одежду при температуре воды ниже 60°C в течение длительного времени, стиральная машина автоматически напомнит вам запустить программу очистки барабана, пока не завершится процесс высокотемпературной стирки. Вы можете проигнорировать напоминание и выбрать другую программу для стирки.
По время стирки	При вращении барабана слышан звук пересыпания песка	В барабане есть листы для стерилизации ионами серебра, и листы серебра трясутся.
	Во время стирки не видно воды	В водосберегающих стиральных машинах уровень воды для стирки некоторых программ находится ниже видимой поверхности стекла дверцы.
	Не можете сделать дозагруз во время стирки	Существует лишь несколько программ стирки с низким уровнем воды, в которых можно совершать дозагруз в процессе стирки. Так как открывание дверцы должно соответствовать требованиям безопасности: низкому уровню воды и условиям ее температуры, которые также связаны с объемом одежды и показателями отжима.
	Пауза во время стирки	Убедитесь, что клавиша "Запуск/Пауза" не нажата.
Во время отжима	Отображается код - CL	Активирована функция блокировки от детей. При этом не работают все функциональные кнопки, кроме кнопки питания. Нажмите и удерживайте кнопку «Блокировка от детей» на панели, чтобы выйти из этого режима.
	Белые пятна на одежде после стирки	Было использовано моющее средство. Нерастворимые в воде ингредиенты моющих средств, не содержащих фосфор, могут прилипнуть к одежде и вызывать появление пятен. Пожалуйста, выберите «Полоскание + Отжим», чтобы прополоскать, или используйте щетку, чтобы удалить пятна после сушки одежды. Кроме того, темную одежду и светлую одежду стирайте отдельно.
Во время отжима	Плохо отжимает	Один предмет тяжелой одежды вызывает чрезмерную эксцентricность, а стиральная машина имеет свойства защиты от нестандартных ситуаций. Чтобы этого избежать, пожалуйста, не стирайте отдельно тяжелую одежду, стирайте большую и маленькую одежду вместе.
	Вибрация стиральной машины	Убедитесь, что стиральная машина установлена на твердой и ровной поверхности, а регулировочные ножки выровнены и заблокированы; убедитесь, что все 8 транспортных болтов сзади сняты.
Другое	Стиральная машина пахнет	Уплотнитель дверцы новой стиральной машины пахнет резиной, запустите программу «самоочистка барабана». Стиральная машина напоминает барабану о чистоте и должна работать в соответствии с регламентом. После стирки дверца машины должна быть открыта для вентиляции цилиндра и удаления влаги из цилиндра. Регулярно очищайте дверные уплотнители.
	Программа работает дольше, чем обычно	Функция определения эксцентриситета стиральной машины занимает много времени, чтобы распределить одежду в трубе для достижения баланса; слишком много пены поступает в процесс пеногашения; давление воды низкое, и одежда впитывает много воды, что приводит к длительному забору воды время.
	Во время сушки на дисплее отображается - CF	Это означает, что внутри высокая температура. Система блокирует дверь, чтобы предотвратить ошпаривание при слишком высокой температуре. Чтобы снять блокировку нажмите и удерживайте кнопку "Питание" или кнопку "Пуск/пауза" в течение 30 секунд, либо подождите и надпись автоматически исчезнет и блокировка выключится через 30 секунд.

17. Таблица обработки аномальных явлений

Описание сообщений об ошибках(если вы не можете решить проблему самостоятельно, обратитесь в техническую службу поддержки)			
Код ошибки	Неисправность	Возможная причина	Решение
SF	Ненормальная подача воды	<ul style="list-style-type: none"> Кран выкл. и подача воды прекращена (давление воды низкое) Впускная труба замерзла Засорен фильтр впускного клапана 	<ul style="list-style-type: none"> Включить кран. Устранить проблему низкого давления подачи воды Очистить фильтр впускного клапана (см. инструкцию по очистке)
-F	Проблема с дренажной системой	<ul style="list-style-type: none"> Дренажное отверстие забито посторонними предметами Сливной клапан забит частицами ткани Дренажное отверстие расположено слишком высоко 	<ul style="list-style-type: none"> Очистить дренажное отверстие (см. инструкцию) Открыть дренажный клапан и очистить фильтр (см. инструкцию) Уменьшить высоту дренажного отверстия
dF	Проблема с дверцей	<ul style="list-style-type: none"> Дверь не закрылась полностью Двери что-то мешает 	<ul style="list-style-type: none"> Открыть и снова закрыть дверцу Открыть дверцу, удалить посторонние предметы, которые мешают
UF	Нестандартный сигнал тревоги	<ul style="list-style-type: none"> Транспортировочные болты не сняты Машина стоит не горизонтально В барабане один тяжелый предмет Несколько предметов запутались в одну большую группу Чрезмерное использование моющего средства. Пенообразование 	<ul style="list-style-type: none"> Снять транспортировочные болты (см. инструкцию) Выровнять в горизонтальное положение (см. инструкцию) Добавить 1-2 вещи к стирке для балансировки Достать вещи, распутать, загрузить заново Увеличить количество полосканий
-F	Ненормальное переполнение	<ul style="list-style-type: none"> Неисправный впускной клапан Датчик аномального уровня воды 	<ul style="list-style-type: none"> Впускной клапан неисправен. Нужно обратиться в тех. службу Датчик уровня воды неисправен. Нужно обратиться в тех. службу
RF	Аномальный уровень воды	<ul style="list-style-type: none"> Датчик аномального уровня воды 	<ul style="list-style-type: none"> Разъем датчика уровня воды ослаблен или датчик неисправен. Нужно обратиться в тех. службу
EF	Аномальная температура	<ul style="list-style-type: none"> Датчик аномальной температуры 	<ul style="list-style-type: none"> Модуль с датчиком неисправен. Нужно обратиться в тех. службу
HF	Аномальный нагрев	<ul style="list-style-type: none"> Неисправен водонагреватель 	<ul style="list-style-type: none"> Модуль с водонагревателем неисправен. Нужно обратиться в тех. службу

HE	Проблема с сушкой	<ul style="list-style-type: none"> Не работает сушка 	<ul style="list-style-type: none"> Сушильный нагреватель неисправен. Нужно обратиться в тех. службу
FE	Проблема с сушкой	<ul style="list-style-type: none"> Вентилятор не работает или работает не правильно 	<ul style="list-style-type: none"> Сушильный нагреватель неисправен. Нужно обратиться в тех. службу
IE	Проблема с сушкой	<ul style="list-style-type: none"> Датчик аномальной температуры воздуха на входе 	<ul style="list-style-type: none"> Датчик неисправен. Нужно обратиться в тех. службу
OE	Проблема с сушкой	<ul style="list-style-type: none"> Датчик аномальной температуры воздуха на выходе 	<ul style="list-style-type: none"> Датчик неисправен. Нужно обратиться в тех. службу
CE	Проблемы связи	<ul style="list-style-type: none"> Ненормальная связь инвертора 	<ul style="list-style-type: none"> Инвертор или помпьютерная плата неисправны. Нужно обратиться в тех. службу Потеря фазы или аппаратный сбой.
ZE	Проблема с инвертором	<ul style="list-style-type: none"> Инвертор неисправен 	<ul style="list-style-type: none"> Выключить и перезагрузить. Если ошибка сохранится, обратиться в тех. службу

18. Таблица параметров спецификации

Модель	XHQG150XM21
Максимальная входная мощность (Вт)	1850
Номинальная мощность сушки (Вт)	1400
Размер изделия (ширина×глубина ×высота) (мм)	600x605x1400
Размер упаковки (ширина×глубина× высота) (мм)	760x780x1530
Производительная мощность стирки (кг)	Верхний цилиндр 5
	Нижний цилиндр 10
Производительная мощность сушки (кг)	-
	Нижний цилиндр 7
Метод дренажа	Верхний цилиндр через
Уровень шума во время стирки (дБ(A))	48
Уровень шума во время отжима (дБ (A))	68
Необходимое давление воды (МПа)	0.03-1
Вес без упаковки (кг)	143
Потребляемая мощность (кВтч/цикл)	1.19
Кoeffициент очистки	1.1
Расход воды (л/цикл)	97
Номинальная мощность во время нагрева (Вт)	1650
Номинальное напряжение/номинальная частота	220В~50Гц
Уровень влагозащиты	IPX4

* Код утверждения обозначения радиоизлучения продукта напечатан на паспортной табличке продукта.

* Представительский стандарт:

GB4706.1-2005, GB4343.1-2018, GB4706.24-2008

GB17625.1-2012, GB12021.4-2013, GB4706.20-2004

* Умеренная нагрузка/тяжелая нагрузка. Как войти в программу энергоэффективности:

Как войти в программу определения энергопотребления: после подключения сначала нажать кнопку питания на 1 секунду, чтобы включить машину, затем одновременно нажать и держать в течение 3 секунд кнопки «температура воды + полоскание», чтобы войти в режим энергоэффективности. Далее выбрать верхний барабан, при этом четыре значка программ «стирка нижнего белья» + «стирка шерсти» + «детская стирка» + «стирка хлопка и льна» будут немного подсвечиваться и мигать; другие четыре значка программ «стирка и сушка» + «стирка воздухом» + «стирка хлопка и белья» так же будут подсвечиваться и мигать. Частота мигания составляет 1 Гц.

* Параметры программы тестирования энергоэффективности:

Верхний барабан: стирка хлопка и льна + температура воды 40 градусов + скорость 1000 об/мин + два полоскания

Нижний барабан: стирка хлопка и льна + температура воды 40 градусов + скорость 1400 об/мин + два полоскания

* Шумовая программа:

Верхний барабан: смешанная стирка + температура воды 60 градусов + скорость 1000 об/мин + два полоскания + без сушки

Нижний барабан: смешанная стирка + температура воды 60 градусов + скорость 1400 об/мин + два полоскания + без сушки

19. Как использовать/подключиться к приложению Mi Home

Этот продукт можно подключить к приложению Mi Home, а также управлять при помощи голосового помощника. Проверить управление голосом на специализированных умных устройствах можно непосредственно на практике или сделать запрос к дилеру(разработчику) голосового устройства. Xiaomi не несет ответственности за порядок и возможности взаимодействия с голосовыми помощниками.

Чтобы подключить продукт к приложению Mi Home включите питание подключаемого устройства. Отсканируйте QR-код. Программа предложит скачать приложение, если оно еще не установлено, или не обновлено до последней версии. После установки приложения, войдите в аккаунт. Приложение предложит подключить Bluetooth чтобы синхронизироваться с подключаемым устройством.

ВАЖНО! Прежде чем начать поиск для синхронизации, зайдите в свой профиль в приложении, нажмите настройки, в блоке "Язык и регион" выберите Регион - Китай, Язык - Русский. Отсканируйте код еще раз, чтобы попасть на страницу подключения. Или нажмите в приложении на "+" в верхнем правом углу и выберите - "Добавить устройство".

После этого в режиме ожидания на стиральной машине нажмите и удерживайте Start/Pause в течение 5 секунд, чтобы войти в сеть раздачи. Если приложение не предложит вам в выборе необходимое устройство, то его необходимо подключить в ручную. Для этого на главной странице приложения в верхнем правом углу нажмите на "+" и выберите - "Добавить устройство". После чего в имеющемся списке найдите свое и подключите.

21. Наименование и содержание вредных веществ в продукте

Название детали	Опасные вещества					
	Свинец (Pb)	Ртуть (Hg)	Кадмий (Cd)	Хром (Cr(VI))	Полибромированные бифенилы (PBB)	Полибромированные дифенил эфиры (PBDE)
Двигатель	0	0	0	0	0	0
Конденсатор	0	0	0	0	0	0
Программный контроллер	X	0	0	0	0	0
Провода	0	0	0	0	0	0
Стекло	0	0	0	0	0	0
Металлические конструктивные детали	0	0	0	0	0	0
Пластиковые конструктивные детали	0	0	0	0	0	0
Замок на дверце	0	0	0	0	0	0
Нагревательная труба	0	0	0	0	0	0
Кран	0	0	0	0	0	0
Противовес	0	0	0	0	0	0
Лампа	0	0	0	0	0	0
Ретрактор	0	0	0	0	0	0

1. Эта таблица подготовлена в соответствии с положениями SJ/T 11364.

О: Указывает, что содержание опасного вещества во всех материалах детали ниже предельного требования, указанного в GB/T26572.

X: Указывает, что содержание опасного вещества хотя бы в одном из однородных материалов детали превышает предельные требования, указанные в GB/T26572, но соответствует требованиям «Списка исключений из применения веществ ограниченного использования в Управлении достижением стандартов». Каталог».

2. Срок использования этого продукта для защиты окружающей среды составляет 15 лет, и компания определяет этот период в соответствии с конструктивными особенностями продукта. «Срок охраны окружающей среды для использования» действителен только в том случае, если продукт используется в нормальных условиях, описанных в инструкции по эксплуатации этого продукта.

22. Электрическая схема

Открыть схему можно по ссылке в QR-коде

